



**UPUTE ZA MONTIRANJE I RUKOVANJE KAMINOM
MODEL: H1, H2, H3**



**CE Tested by the DIN EN
13240 § 15a B-VG Austria
Type 1**

UPUTE ZA MONTIRANJE I RUKOVANJE KAMINOM

Čestitamo Vam na kupnji ovog kamina iz proizvodne serije tvrtke «COLOR EMAJL d.o.o.».

Ove upute će Vas upoznati s funkcijom i pravilnim rukovanjem ovim kaminom. Kupac i korisnik kamina obvezni su se, na temelju ovih uputa, informirati o rukovanju kamina!

Sačuvajte ove upute kako bi se početkom sezone grijanja ponovno informirali o načinu rukavanja kaminom.

1. Opis

Ove peći su zavarene čelične konstrukcije. U srednjem dijelu se nalazi ložište obrubljeno izolacijom. Ispod stabilne gusene rešetke nalazi se posuda za pepel, a ispod nje spremište za drva. Peć je s gornje strane zatvorena s toplinskim spremištem.

Ove peći rade na principu konvekcijskog područja, prema tome se zrak, koji se nalazi u kaminu, zagrijava u zračnim prostorima te nakon zagrijavanja izlazi iz peći u prostoriju.

2. Općenito

Montaža Vašeg kamina mora biti izvedena prema pravilima Vaše zemlje, te u dogovoru s odgovornim dimnjačarom. Navedeni treba provjeriti da li je priključak kamina uslijedio pravovaljano.

Potreban je dovoljan dovod svježeg zraka u prostoriji gdje se kamin nalazi. Vaša peć može biti opremljena s priključkom za dovod svježeg zraka, koji je dostupan kao dodatna oprema. Pri tome je potreban dodatni nadzor tlaka u prostoriji.

Pri montaži u prostoriji sa posebno zabrtvljenim prozorima i vratima postoji mogućnost nastanka smetnji prilikom funkcioniranja. Da li postoji dovoljno dovoda zraka za gorenje može Vam reći dimnjačar.

Kamini koji su opisani u ovoj uputi, provjereni su kroz DIN normu 13240. Takvi kamini mogu se priljučiti na višestruko obložene dimnjake, ukoliko dimenzija dimnjaka to dopušta.

Ukoliko se peć priključuje na višestruko obloženi dimnjak, tada se ni u kojem slučaju ne smiju odstraniti federi koji zatvaraju vrata. Vrata se moraju nakon stavljanja ogrijevnog drveta u ložište samostalno zatvarati, kako bi se spriječio utjecaj zraka na jačinu vatre i kako bi se izjela opasnost koja je povezana sa ložištem.

3. Montaža kamina i priključak cijevi

3.1. Priključak cijevi

Za priključak na dimnjak smije se samo koristiti dimovodna cijev debljine stijenke 2 mm.

Metalna cijev za spajanje peći s dimovodnom cijevi ne smije nikad imati promjer manji od izlaznog otvora iz peći. Svi priključci iz peći na dimnjak moraju biti čvrsti i tijesno povezani.

Treba nastojati izbjegavati zakrivljenosti ili vodoravno vođenje cijevi.

Svaka peć te neki drugi uređaj preko kojeg se dimovi vode van treba imati svoju vlastitu dimovodnu cijev, a nikada se ne smije koristiti ista dimovodna cijev za više uređaja.

Ukoliko se dimovi iz peći odводе u već postojeći dimnjak, provjeriti je li presjek dimnjaka možda prevelik, te eventualno zabrtviti poklopac dimnjaka.

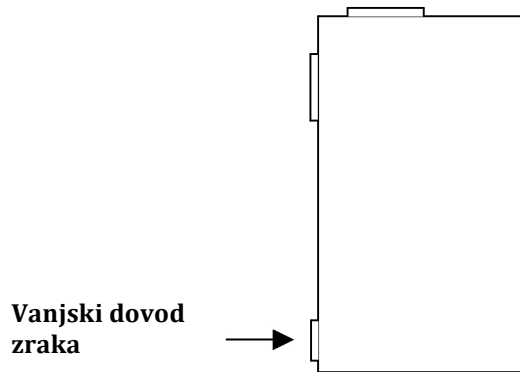

Čišćenje cijevi i dimovodne cijevi

Dobro je cijevi i dimovodne cijevi očistiti svaki put kad se primjeti otežan protok dima. Čišćenje čađi i karboniziranih ostataka treba se provesti propisano pomoću odgovarajućih instrumenata predviđenih za to i vodeći računa o tome da se ne oštete lakirani dijelovi i brtve, o čemu valja voditi računa i kod ponovnog postavljanja cijevi, kontrolirajući besprijekorno brtvljenje istih cijevi.

3.2. Montaža

Prilikom montaže se mora pridržavati pravila za zaštitu protiv požara. Obratite pažnju na najmanje razmake koji moraju postojati između kamina i zidova, na predmete koji su lako zapaljivi, a nalaze se u blizini peći, te na zaštitu poda!

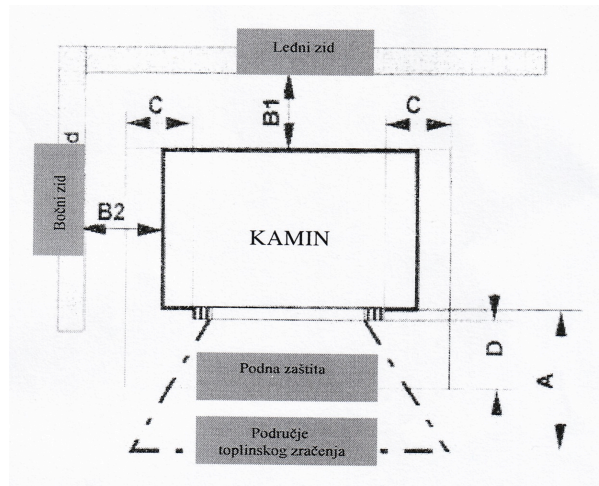

Najmanji razmak između peći i zidova, te poda - H 1

A = 80 cm (zapaljivi predmeti u području grijanja)

B1 = 15 cm (stražnji razmak između zida i kamina)

B2 = 15 cm (bočni razmak između zida i kamina)

4. Tehnički podatci za kamine

Model kamina	Snaga kW	Količina ispuštenog plina g/s	Temp. odlaznog plina °C	Promjer cijevi Ø mm	Gorivo
H1-H2	7,4	5,5	360	150	Drvo
H1-H2	7,6	7,4	370	150	Smeđi briketi

5. Općenito

Za paljenje kamina nemojte koristiti zapaljive tekućine.

Vrata ložišta smiju se otvarati samo prilikom dodavanja drva. Koristite samo preporučene gorive materijale. (pogledaj 5.3)

Provjerite ima li u prostoriji gdje postavljate kamin dovoljno dovoda svježeg zraka.

Kaminom smiju rukovati samo odrasle osobe. Pazite da djeca ne budu u blizini kamina. Ne ostavljajte kamin duže vrijeme bez nadzora. Kaminom se smije samo rukovati po ovoj uputi.

5.1. Paljenje

- potpuno otvoriti primarni i sekundarni zrak (slika 1)
- za paljenje položite 1 do 2 kocke za potpalu na sredinu ložišta te na to složite odlage ili ogrijevno drvo
- vrata nemojte skroz zatvarati nego samo prisoniti
- kad je vatra potpuno rasplamsana, stavite drvo, odnosno brikete smeđeg ugljena u jednom sloju, te nakon toga zatvorite vrata tek nakon 10 do 15 minuta
- nakon što stavljena količina loživog materijala stabilno gori, primarni zrak se postupno može zatvoriti.
- daljnje sagorijevanje se sada može regulirati sa ručicom za sekundarni zrak
- obratite pažnju na maksimalne količine loživog materijala (pogledaj 5.3).

5.2. Stavljanje kamina u funkciju

Ložište se prilikom prvog paljenja mora oprezno opskrbiti drvetom te je bitan relativno mali plamen dok se peć ne «privikne» na temperaturu. Svi materijali se moraju polako priviknuti na razvoj topline. Time ćete spriječiti pukotine u šamtnom kamenu, oštećenja na boji te izvijanje materijala.

Posebice se može registrirati emisija mirisa koji su tipični za metal podvrgnut velikom termičkom ubrzanju i mirisi još svježeg laka. Taj lak, iako je u fazi proizvodnje pečen na 250°C sad mora nekoliko puta u određenom trajanju biti podvrgnut temperaturi od 350°C kako bi se besprijekorno stopio s metalnim dijelovima.

Za vrijeme prvog loženja nikakava predmet ne bi smio biti stavljen na peć, a posebice ne na lakirane površine. Lakirane površine se za vrijeme zagrijavanja ne smiju dotaknuti.

PAŽNJA !!!

ZA ISPRAVNU REGULACIJU PRIMARNOG I SEKUNDARNOG ZRAKA; PEPELJARA MORA BITI DOBRO ZATVORENA !

5.3. Pogodni materijali za loženje

Kamin služi za sagorjevanje prirodnog ogrijeva drveta i briketa.

Klasično drvo za kamin je bukva i breza. Navedene vrste drveta imaju najveći stupanj sagorijevanja te izgaraju najčišće, ukoliko su na suhom mjestu skladištena.

Svježe iscjepano drvo se mora u komade iscjepati te skladištiti 12-18 mjeseci prije uporabe.

Po pravilniku drvo za ogrijev smije imati maksimalno 20% vlage.

Za loženje se ne smiju koristiti:

A – svježe drvo: svježe drvo ili drvo koje ima previše vlage smanjuje termički Kapacitet uređaja i uzrokuje nakupljanje eventualnih čestica na unutar-njim stijenkama i dimovodnoj cijevi

B – drvo dobiveno rekuperacijom: sagorijevanje tretiranog drveta (željeznički Pragovi, iverica, lakirano drvo itd.) uzrokuje stvaranje naslaga na sustavu za odvod dima, te pregrijavanje.

Svježe, te rekuperirano drvo mogu biti uzrokom izbijanja vatre u dimnjaku.

C- kameni ugljen za dugotrajno sagorijevanje: apsolutno je zabranjena uporaba tog ogrijeva

D – koks: zbog njegove vrlo visoke kalorijske moći.

Paljenje otpadaka ne šteti samo Vašoj okolini, nego i kaminu!

5.4. Maksimalne količine loživog materijala i tome odgovarajući dovod zraka

Materijali za loženje	Količina loživog materijala	Primarni zrak	Sekundarni zrak
Cjepanice	2-3 cjepanice	zatvoreno	Otvoreno
Briketi smeđeg ugljena	4-5 briketi	otvoreno	½ zatvoreno

5.5. Regulator zraka

«H1-H2 – MODEL»

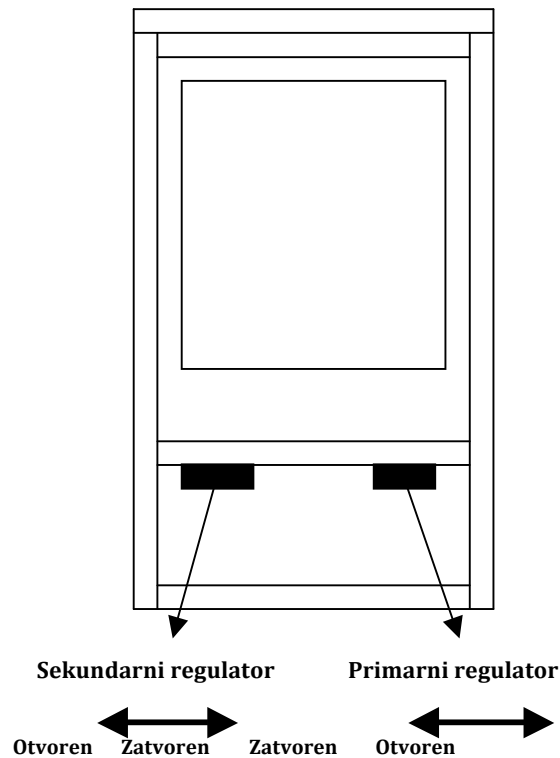

5.6. Pražnjenje pepeljare

Pazite na to da pepeljara bude na vrijeme ispražnjena kako pepel ne bi dodirivao rešetku peći.

Inače postoji mogućnost da se rešetka peći nedovoljno hladi, te s time uništi.

PAŽNJA!

Prije pražnjenja pepeljare uvijek provjeriti da li postoje ostaci žara u pepelu. Čak i ako pepel izgleda hladan, postoji mogućnost da se u unutrašnjosti nalaze ostaci žara koji mogu dovesti do zapaljnjia kante za smeće.

5.7. Čišćenje i održavanje

Kamin se smije čistiti samo u hladnom stanju!

Preporuča se, svaki dan čistiti pepeo koji nastaje od sagorijevanja.

Nikad ne ostavljati da se pepeo sakuplja u spremniku tako da dodiruje rešetku, jer bi to ometalo cirkulaciju primarnog zraka postupno gaseći plamen; osim toga rešetka se ne bi dostatno hladila i brzo bi se oštetila.

Obratite pozornost pri čišćenju naših peći da se ne bi oštetile, ogreble ili razbili sastavni dijelovi naših proizvoda.

Za čišćenje dijelova od čelika koristiti neabrazivne deterdžente i mekanu krpu te ih nakon pranja dobro isprati kako bi se izbjeglo da naslage deterdženta oštete materijal.

Ondje gdje je proizvod opremljen staklom, čišćenje stakla treba vršiti kada je uređaj hladan koristeći normalno sredstvo za pranje stakla. U slučaju krutih naslaga koje valja ukloniti, preporučamo da se koriste deterdženti koji se prodaju u trgovini, a namjenjeni su toj uporabi.

Nakon pranja isprati čistom vodom te ako postoje kondenzati, ne čekati da se isti osuše, nego ih obrisati. Vrata od keramičkog stakla podnose temperaturu od 750°C, a u slučaju loma zbog nepravilnog rukavanja valja ih zamijeniti.

6. Prostorna mogućnost grijanja prema DIN 18893

Maximalno	m ³	190
-----------	----------------	-----

Navedene vrijednosti vrijede za prostorije koje NISU pod pravilnikom koji određuje temperaturu u prostorijama.

Za prostorije koje odgovaraju pravilniku koji određuje temperaturu u prostorijama, potrebna je manja snaga.

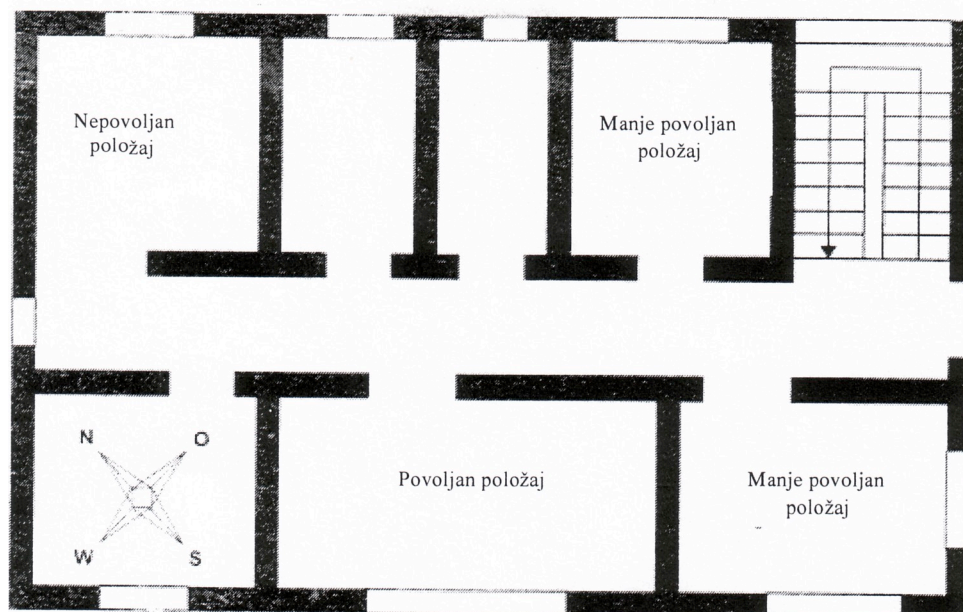

6.1. Reklamacije i servisne usluge

Reklamaciju ocijenjenih neispravnosti ili loše funkcije proizvoda obavljate prema uputama u garancijskom listu i adresi servisne radionice.

Važno je napomenuti, ukoliko dođe do reklamacije, obratite se u servisnu radionicu u Požegi na broj telefona 034/312-303 ili faxes 034/312-305. U slučaju potrebe naša servisna ekipa će doći do Vas.

Nabavku rezervnih dijelova možete vršiti preko našeg servisa i direktno iz tvornice. Kod narudžbe navedite naziv rezervnog dijela.

Vijek trajanja proizvoda, u smislu zakonskih odredbi je 6 godina. Za vrijeme vijeka trajanja proizvoda osiguravat ćemo servisne usluge i snabdijevanje rezervnim dijelovima.

Tako ložite pravilno

Molimo obratite pažnju na minimalni razmak zidova i zapaljivih predmeta prilikom loženja!

Korak br. 1: kocku za potpalu položite na rešetku peći (ostavite 2 rebra rešetke slobodno), ali nemojte odstraniti ostatak pepela iz ložišta.

Sada stavite malo odlage (kao prst debele) preko kocke za potpalu (oko 15 kom), na to oko 4-6 cjepanica (oko 5-6cm debljine) te zapalite.

Tijekom faze paljenja mora ručica za primarni i sekundarni zrak pomaknuta na «otvoreno».

Zasun u cijevi mora biti otvoren.

Korak br.2: Peći sa velikom staklom trebaju u fazi paljenja mnogo kisika. Slijedom toga vrata ložišta moraju najmanje 15-20 minuta biti samo prislonjena dok se sva drva ne zapale. Sada možete vrata zatvoriti.

Korak br.3: Kada je peć nakon 1 sata dosegla radnu temperaturu, možete ručicu za primarni zrak zatvoriti (pogledaj upute).

Korak br.4: Pri dodavanju većih komada drveta trebalo bi biti ispod njih jedno manje drvo, kako bi se ostala drva brže zapalila i kako se ne bi stvarao višak dima i time onečistilo okolinu.

Osnovno: Prilikom dodavanja drva ručica za primarni zrak mora uvijek biti otvorena. Kada peć već sat i pol gori, možete ručicu za sekundarni zrak do pola zatvoriti.

PEĆ NIKADA NE NAPUNITI PREVIŠE. PREVIŠE OGRIJEVA ILI ZRAKA ZA SAGORIJEVANJE MOŽE PROUZROČITI PREGRIJAVANJE I OŠTETITI PEĆ.